

INSTRUKCJA OBSŁUGI

Instrukcja obsługi

Rekuperator HD3

Comfort, Comfort Plus

Seria D



HD3 HEC	Comfort
HD3 HRC	Comfort
HD3 HECP	Comfort Plus
HD3 HRCP	Comfort Plus

Instrukcja obsługi

Spis treści

1. Przeznaczenie instrukcji	3	5.1. Kontrola stanu zabrudzenia filtrów	17
2. Bezpieczeństwo użytkownika	3	5.2. Procedura wymiany filtrów	17
2.1. Przepisy dotyczące bezpieczeństwa	3	5.3. Wymiana filtrów:	17
2.2. Informacje ostrzegawcze	3	5.4. Parametry filtrów	22
2.3. Zakres odpowiedzialności	3	6. Alarmy i monity	22
2.3. Zanieczyszczenie powietrza	4	7. Karta informacji technicznych wg. Dyrektywy erp w sprawie ekoprojektu (ecodesign)	25
2.4. Parametry powietrza przetłaczanego przez urządzenie 4		7.1. Charakterystyka wydajności rekuperatora HD3	26
3. Rekuperacja oraz rekuperator - podstawowe definicje	4	7.2. Charakterystyka odzysku energii cieplnej rekuperatora HD3	26
3.1. Rekuperacja	4	8. Informacje dla użytkowników odnośnie pozbywania się zużytych urządzeń elektrycznych i elektronicznych	27
3.2. Rekuperator	4		
3.3. Panel VC SCP	4		
3.5. System filtracji powietrza Double Air Clear	5		
3.6. Wentylatory	5		
3.7. Automatyczna praca AFC (wersja COMFORT PLUS)	5		
3.8. Funkcja chłodzenia - bypass	5		
3.9. System odwadniania wymiennika	5		
3.10. Temperatura komfortu	5		
3.11. System przeciwwamrożeniowy	5		
3.12. Aplikacja VENT CLEAR app	5		
3.13. Serwis ecoNETcloud	6		
4. Rekuperator - pierwsze kroki	7		
4.1. Opis poszczególnych elementów wyposażenia	7		
4.2. Opis funkcji panelu VC SCP	9		
4.3. Montaż Panelu VC SCP	10		
4.4. Przygotowanie urządzenia do uruchomienia	11		
4.5. Uruchomienie urządzenia	12		
4.6. Konfiguracja połączenia do sieci WiFi	13		
4.6. Opis funkcji dla serwisu ecoNET Cloud	13		
4.7.1. Lista instalacji	14		
4.7.2. Ekran główny	14		
4.7.3. Parametry urządzeń	14		
4.7.4. Wykresy	16		
4.7.5. Powiadomienia	16		
4.7.6. Ustawienia instalacji	16		
4.7.7. Ustawianie języka	16		
4.7.8. Ustawienia danych użytkownika i konta	16		
4.7.9. Wylogowanie z konta	16		
4.7.10. Opis funkcji pozostałych	16		
5. Konserwacja i zalecenia serwisowe	17		

Instrukcja obsługi

1. Przeznaczenie instrukcji

Instrukcja przeznaczona jest do urządzeń dostępnych pod marką:



2. Bezpieczeństwo użytkowania

2.1. Przepisy dotyczące bezpieczeństwa

Istotne jest stosowanie się do zaleceń dotyczących bezpieczeństwa, które zostały zawarte w niniejszej instrukcji. Niestosowanie się do zaleceń może spowodować uszkodzenie urządzenia lub zagrażać bezpieczeństwu użytkownika.

- Urządzenie należy montować zgodnie z przepisami dotyczącymi wentylacji pomieszczeń oraz zgodnie z ogólnymi przepisami budowlanymi, dotyczącymi zasilania, jak również normami instalacyjnymi oraz BHP.
- Montaż urządzenia powinien zostać przeprowadzony przez wykwalifikowaną osobę zgodnie z obowiązującymi przepisami oraz sztuką budowlaną.
- Instrukcję obsługi należy przechowywać przez cały okres użytkowania urządzenia.
- Modyfikacje urządzenia są niedozwolone.
- Zaleca się wykonanie okresowych kontroli i prac konserwacyjnych przez wykwalifikowane osoby.
- Przed pierwszym uruchomieniem urządzenia należy upewnić się, czy wewnątrz urządzenia nie pozostały żadne niepożądane przedmioty mogące uszkodzić ruchome elementy wyposażenia.
- Wszystkie płaszczyzny metalowe urządzenia zostały uziemione do przewodu PE.
- Urządzenie należy podłączyć do przyłącza sieciowego, zabezpieczonego nadprądowo i przeciwprzepięciowo, zgodnie z wymaganiami norm UE.

- Urządzenie musi być wykorzystywane zgodnie z przeznaczeniem oraz w zakresie parametrów pracy, do którego zostało zaprojektowane. W przeciwnym wypadku producent nie ponosi jakiegokolwiek odpowiedzialności za wyniki z takiego działania skutki.

2.2. Informacje ostrzegawcze



Ostrzeżenie

Uwaga: Elementy oznaczone znakiem „Nie dotykać urządzenia elektryczne” to instalacje elektryczne pod napięciem, mogące zagrażać życiu i bezpieczeństwu użytkowników. Ze względu na bezpieczeństwo, dostęp osób nieupoważnionych jest zabroniony



Ostrzeżenie

Aby zapewnić właściwą i bezawaryjną pracę rekuperatora należy zapewnić odpowiednie warunki tj.:

- zakres temperatur w pomieszczeniu, którym znajduje się rekuperator: $+5^{\circ}\text{C} \div +45^{\circ}\text{C}$,
- brak wpływu warunków atmosferycznych takich jak: opady deszczu, śniegu, bezpośrednich promieni słonecznych oraz ryzyka kondensacji pary wodnej bezpośrednio na obudowę.

2.3. Zakres odpowiedzialności

Centrala wentylacyjna przed opuszczeniem fabryki została dokładnie sprawdzona pod kątem bezpieczeństwa i funkcjonalności na stanowisku kontrolnym. Przed rozpoczęciem użytkowania urządzenia należy zapoznać się z instrukcją obsługi centrali wentylacyjnych. Gwarant nie ponosi odpowiedzialności za szkody powstałe w wyniku użytkowania urządzenia niezgodnie z zasadami wynikającymi z dokumentacji technicznej, Instrukcji obsługi oraz Dokumentacji techniczno-ruchowej.

Instrukcja obsługi

2.4. Zanieczyszczenie powietrza

Rekuperator przeznaczony jest do wentylacji pomieszczeń mieszkalnych i nie należy używać go w sposób wykraczający poza jego zakres. Nie jest przeznaczony do transportu pneumatycznego oraz do usuwania cieczy, gazów czy też cząstek stałych. Nie jest również przeznaczony do wentylowania pomieszczeń o podwyższonej wilgotności i zawartości środków chemicznych w powietrzu takich jak baseny. Stosowanie rekuperatora w ten sposób może doprowadzić do jego uszkodzenia.

2.5. Parametry powietrza przetłaczanego przez urządzenie

Maksymalna wartość temperatury w króćcu wywiewnym i nawiewnym nie powinna przekraczać +50°C.

3. Rekuperacja oraz rekuperator - podstawowe definicje

3.1. Rekuperacja

Rekuperacja zwana też inaczej wentylacją mechaniczną z odzyskiem ciepła opiera się na ruchu powietrza wytworzonym przez rekuperator, będącym urządzeniem elektrycznym. Rekuperator umożliwia kontrolowanie ruchu powietrza nawiewanego i wywiewanego z pomieszczeń oraz odzyskiwanie ciepła z nagrzanego już, ale brudnego (wilgotnego i nasyconego dwutlenkiem węgla) powietrza. W przeciwieństwie do wentylacji grawitacyjnej system rekuperacji nie obniża znacząco temperatury w wentylowanym budynku, a strumień powietrza przepływa przez system filtrów oczyszczających je z zanieczyszczeń.

3.2. Rekuperator

Rekuperator to centrala wentylacji mechanicznej zasilana energią elektryczną. Przeznaczony jest do wentylowania pomieszczeń budynków mieszkalnych i niemieszkalnych. Do jego głównych zadań należą:

- nawiew świeżego powietrza do wnętrza budynku,
- wywiew zużytego powietrza na zewnątrz budynku,

- odzysk ciepła z powietrza wywiewanego i przekazanie go do powietrza nawiewanego,
- filtracja powietrza nawiewanego,
- filtracja powietrza wywiewanego,
- kontrola temperatury powietrza na: czerpni, wyrzutni, nawiewie i wywiewie.

3.3. Panel VC SCP

Rekuperator został wyposażony w prosty i intuicyjny panel sterujący VC SCP zapewniający dostęp do podstawowych funkcji. Dodatkowo umożliwia bezprzewodową obsługę urządzenia z dostępem do podstawowych jak i zaawansowanych ustawień. Możliwe są dwa sposoby zdalnej obsługi. Pierwszy to połączenie rekuperatora z urządzeniem przenośnym takim jak smartphone lub tablet za pomocą łączności Bluetooth i aplikacji VENT CLEAR app. Drugi to obsługa rekuperatora przy użyciu łączności Wi-Fi, w którą został wyposażony panel oraz serwisu www.econetcloud.eu przy wcześniejszej konfiguracji za pomocą ww. aplikacji. Panel umożliwia również pomiar temperatury i poziomu wilgotności powietrza w pomieszczeniu, w którym został zainstalowany.

3.4. Odzysk ciepła

Rekuperatory zostały wyposażone w najnowocześniejsze wymienniki przeciwprądowe zapewniające skuteczne przekazywanie ciepła. W tym wypadku strumień powietrza nawiewanego ogrzewany jest przez strumień powietrza wywiewanego. Wymienniki przeciwprądowe charakteryzują się najwyższą sprawnością spośród produkowanych typów wymienników. Sprawność odzysku ciepła sięga do 96% i jest uzależniona od ilości przepływającego powietrza, temperatur oraz wilgotności powietrza. Dodatkowo wymiennik w wersji HR umożliwia odzysk do 20% wilgoci z powietrza wywiewanego z budynku i przekazanie go powietrzu nawiewanemu. Ponadto wymienniki przeciwprądowe zapewniają pełną separację strumieni powietrza świeżego od zużytego.

Wymiennik ciepła (patrz wersja urządzenia):

- HE (highly efficient) - skonstruowany w taki sposób, aby uzyskać jak największy odzysk ciepła z powietrza

Instrukcja obsługi

wywiewanego i przekazanie go powietrzu nawiewanemu.

- HR (humidity recovery) – oparty na hybrydowej budowie o tworzywo sztuczne oraz membranę, pozwala odzyskiwać do 20% wilgoci z powietrza wywiewanego z zachowaniem wysokiej sprawności.

3.5. System filtracji powietrza Double Air Clear

Dwustopniowy system filtracji powietrza składający się z filtra ePM1 55% (F7) i dwóch filtrów wstępnych usuwa między innymi szkodliwe pyły zawieszone takie jak PM10, PM2,5, PM1.

- Pierwszy stopień filtracji: mata filtracyjna ISO Coarse 50% (G3). Usuwane zanieczyszczenia: liście, insekty, włókna tekstylne, włosy ludzkie, piasek, popiół lotny, krople wody, pyłki kwiatów, mgły.
- Drugi stopień filtracji: filtr dokładny ePM1 55% (F7). Usuwane zanieczyszczenia: zarodniki, pyły cementowe, większe bakterie, drobnoustroje, konglomeraty sadzy, pyły przemysłowe, pyły PM 10, pyły PM 2,5 i PM 1,0.

3.6. Wentylatory

Rekuperator został wyposażony w wentylatory odśrodkowe z silnikiem prądu stałego EC ze specjalnie zaprojektowanymi łopatkami do tyłu redukującymi poziom hałasu i zużycie energii elektrycznej.

3.7. Automatyczna praca AFC (wersja COMFORT PLUS)

Active Flow Control to wbudowany system kontrolujący rzeczywisty przepływ powietrza w instalacji rekuperacji. Użytkownik zadaje ilość powietrza jaką rekuperator ma przetransportować, a system sam dostosowuje moc wentylatorów do właściwego przepływu. Dodatkowo system AFC kontroluje zrównoważoną pracę instalacji, aby zachować właściwy bilans powietrza nawiewanego do wywiewanego niezależnie od stopnia zabrudzenia filtrów oraz innych czynników zwiększających opory instalacji.

3.8. Funkcja chłodzenia - bypass

Bypass pozwala 100% powietrza wywiewanego skierować, tak aby ominąć wymiennik ciepła, dzięki czemu naturalny chłód

z zewnątrz może posłużyć do obniżenia temperatury w budynku. Automatyczna praca programowana jest na podstawie temperatury powietrza zewnętrznego lub wewnętrznego.

3.9. System odwadniania wymiennika

Funkcja odwadniania zapobiega nadmiernemu gromadzeniu skroplin wewnątrz wymiennika, które mogą prowadzić do zmniejszenia odzysku ciepła. Funkcja uruchamiana jest automatycznie przy spadku temperatury poniżej 5 st. C na czerpni. Funkcja standardowo uruchamiana jest w odstępach dwugodzinnych i trwa 1 minutę. W trakcie działania moc wentylatorów zostaje automatycznie dostosowana do możliwości usunięcia wody z wymiennika ciepła.

3.10. Temperatura komfortu

Jest to temperatura komfortu w pomieszczeniach wentylowanych, do której dąży rekuperator. Ma bezpośredni wpływ na uruchamianie poszczególnych stanów pracy. Temperatura komfortu powinna być dostosowana do indywidualnych preferencji mieszkańców budynku.



Informacja

Temperatura komfortu ma bezpośredni wpływ na temperaturę w pomieszczeniach, dlatego należy zwrócić uwagę na jej właściwy dobór, aby wykluczyć sytuację konfliktu z temperaturą, do której dąży system grzewczy, lub chłodzący budynek. Zazwyczaj powinna być równa lub wyższa temperaturze ustawionej na innych urządzeniach.

3.11. System przeciwmroźeniowy

Steruje pracą wentylatorów zmieniając ilość przepływającego powietrza, bilans oraz płynnie regulowanej nagrzewnicy elektrycznej, aby zapobiec zamrożeniu wymiennika ciepła w chłodne dni.

3.12. Aplikacja VENT CLEAR app





Aplikacja służy do połączenia rekuperatora z dowolnym urządzeniem przenośnym wyposażonym w system android przy użyciu komunikacji Bluetooth, w którą wyposażony jest panel

Instrukcja obsługi

VENT CLEAR SCP. Za pomocą aplikacji możliwe jest sterowanie pracą rekuperatora, dostęp do zaawansowanych ustawień instalatora, aktualizacja oprogramowania oraz ustawienie połączenia internetowego za pomocą konfiguratora krok po kroku.

i Informacja

Pobierz aplikację VENT CLEAR app z Sklepu Play lub bezpośrednio skanując kod QR i zainstaluj na urządzeniu wyposażonym w system android.

 Google Play   

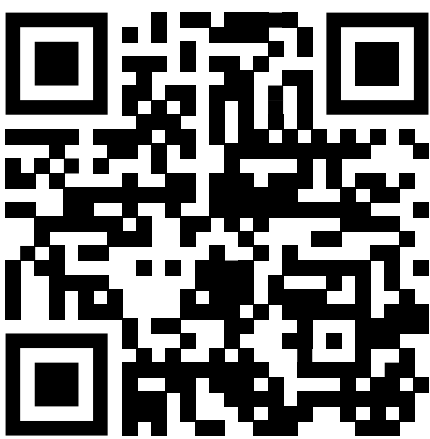

3.13. Serwis ecoNETcloud

ecoNET Cloud to docelowy serwis do obsługi rekuperatora za pomocą sieci internetowej. Dostępny jest pod adresem www.econetcloud.eu. Umożliwia bezprzewodowy dostęp do podstawowych jak i zaawansowanych ustawień pracy rekuperatora.



ecoNET

www.econetcloud.eu

Instrukcja obsługi

4. Rekuperator - pierwsze kroki

4.1. Opis poszczególnych elementów wyposażenia

4.1a

Opis poszczególnych elementów wyposażenia.

Drzwi serwisowe rekuperatora zamknięte.

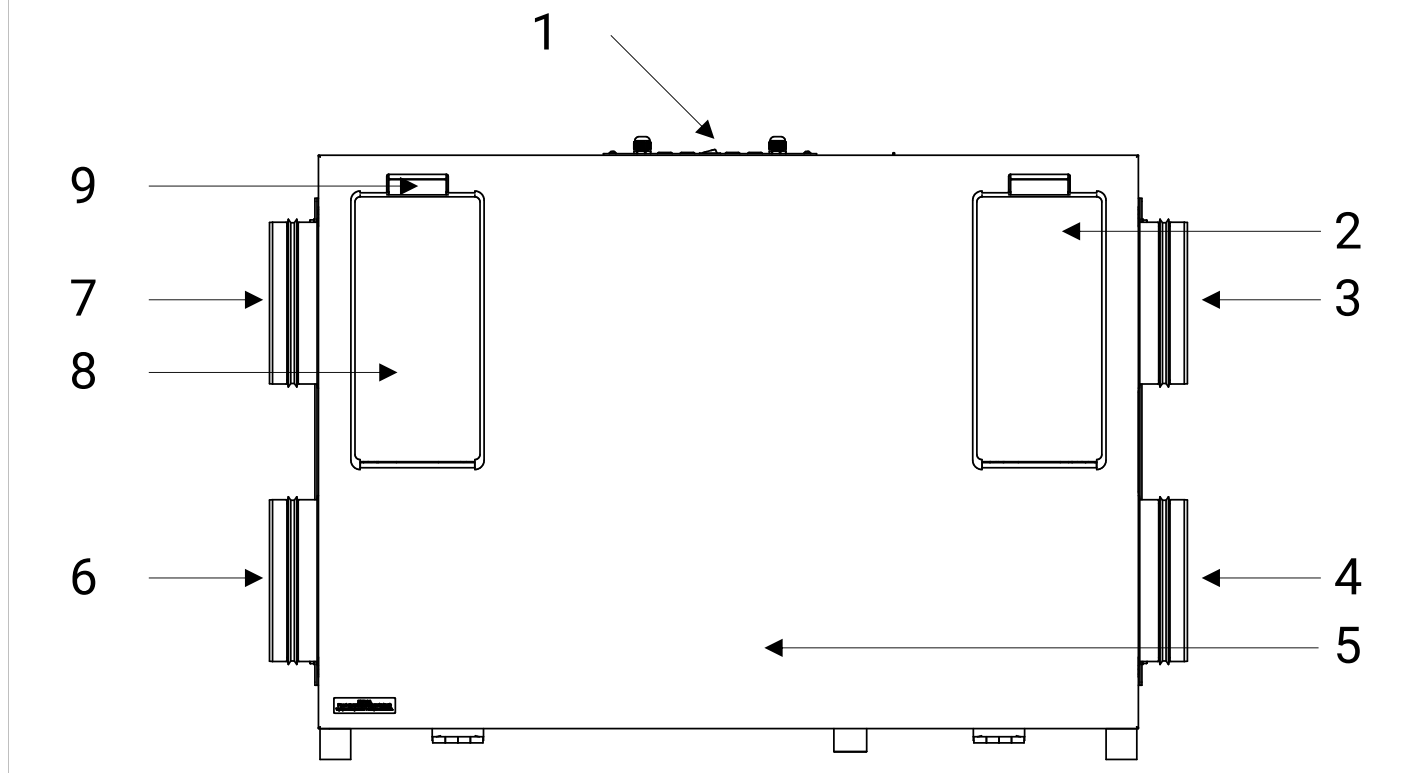

Instrukcja obsługi

4.1b

Opis poszczególnych elementów wyposażenia.

Drzwi rekuperatora serwisowe otwarte.

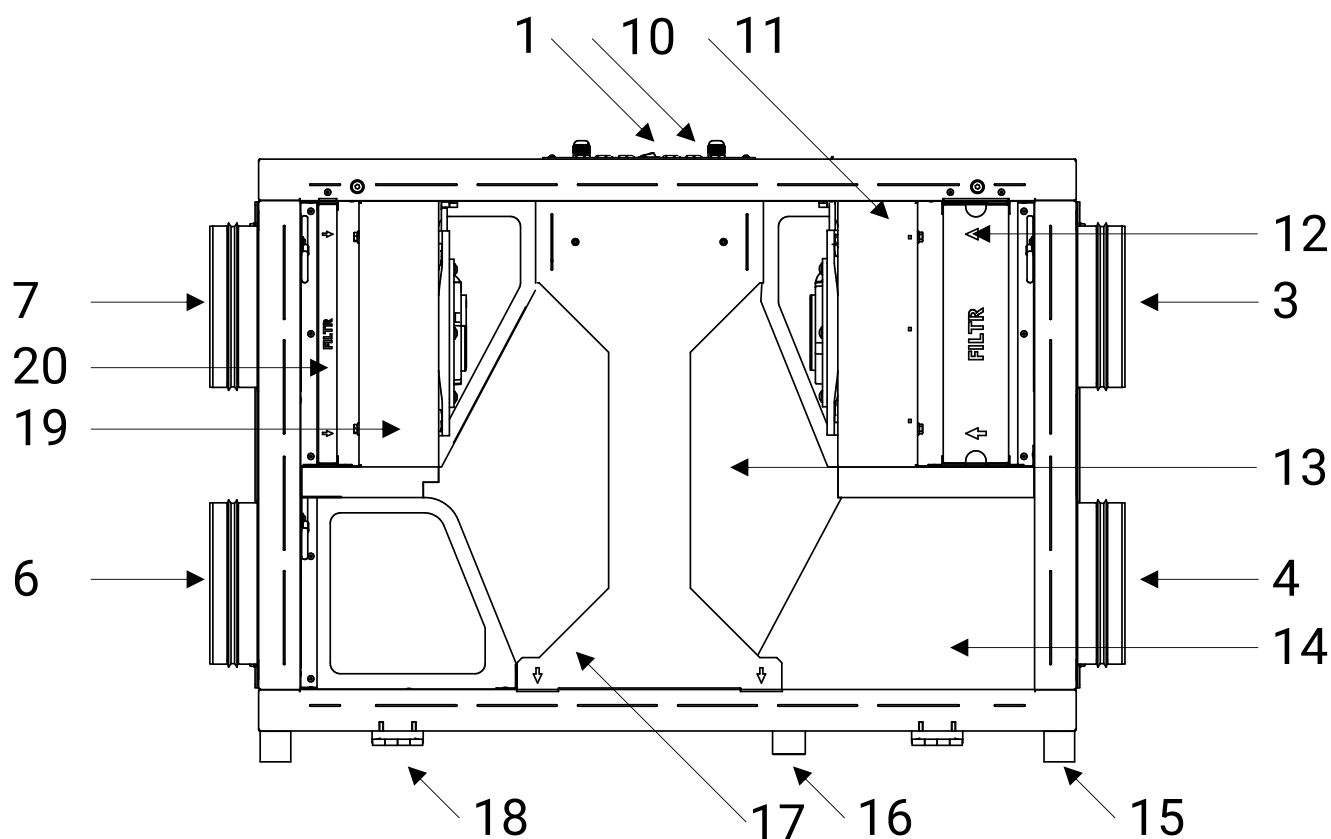

- | | |
|-----------------------------------|--------------------------------------|
| 1. Włącznik rekuperatora | 11. Wentylator nawiewu |
| 2. Pokrywa filtra czerpni | 12. Kasety filtrów czerpni |
| 3. Kanał czerpni | 13. Wymiennik ciepła wraz z osłoną |
| 4. Kanał wyrzutni | 14. Odskrapacz / przepustnica bypass |
| 5. Drzwi serwisowe | 15. Regulowane stopy |
| 6. Kanał nawiewu | 16. Króciec podłączeniowy syfonu |
| 7. Kanał wywiewu | 17. Uchwyt mocujący wymiennik ciepła |
| 8. Pokrywa filtra wywiewu | 18. Zawias drzwi serwisowych |
| 9. Śruba mocująca drzwi serwisowe | 19. Wentylator wywiewu |
| 10. Pokrywa sterownika | 20. Kasety filtra wywiewu |

Instrukcja obsługi

4.2. Opis funkcji panelu VC SCP

Rekuperator obsługuje się za pomocą przycisków dotykowych, które pozwalają na zmianę podstawowych parametrów urządzenia.

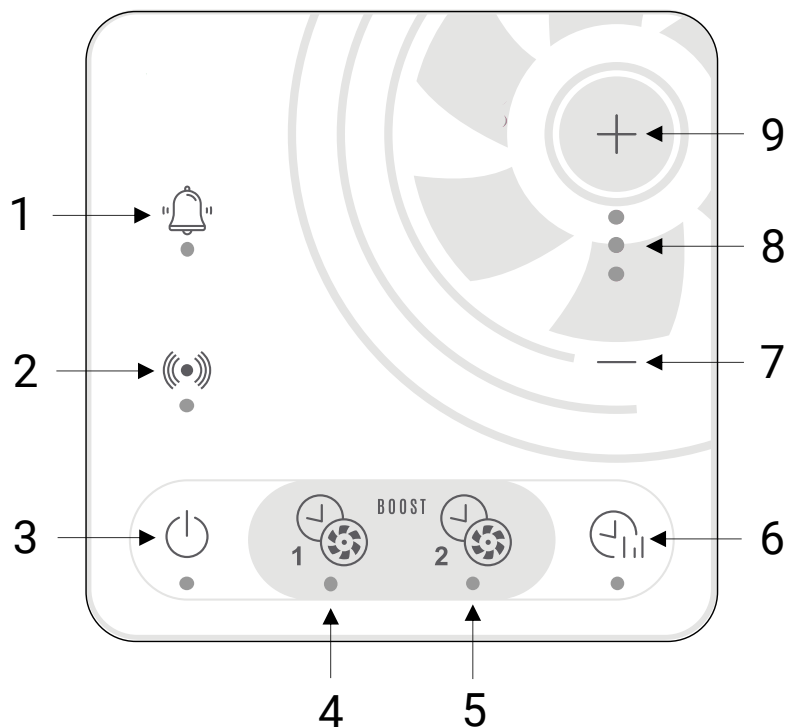

1. Dioda LED sygnalizująca alarm

- dioda świeci: alarm aktywny
- dioda pulsuje: okresowa wymiana filtrów

2. Dioda LED sygnalizująca stan połączenia Wi-Fi i Bluetooth

- dioda nie świeci: brak połączenia Wi-Fi. Bluetooth nieaktywny
- dioda pulsuje: Bluetooth aktywny. Wi-Fi nieaktywne
- dioda świeci: połączono z routerem Wi-Fi. Bluetooth nieaktywny

3. Przycisk włącz / wyłącz oraz aktywacji modułów Wi-Fi i BT

- dotknięcie: włączenie lub wyłączenie pracy rekuperatora. Działanie sygnalizowane jest zaświeceniem diody przycisku przez 1s.
- przytrzymanie przez 6s: dioda pulsuje – Bluetooth aktywny.
- przytrzymanie przez 6s:
 - dioda świeci – połączenie z routerem Wi-Fi
 - dioda nie świeci – wyszukiwanie routera Wi-Fi

4. Przycisk uruchamiania funkcji czasowej BOOST 1

- dotknięcie – dioda świeci: funkcja aktywna
- dotknięcie – dioda nie świeci: funkcja nieaktywna
- przytrzymanie przez 3s – dioda pulsuje: aktywny tryb czasowy kominek

5. Przycisk uruchamiania funkcji czasowej BOOST 2

- dotknięcie – dioda świeci: funkcja aktywna
- dotknięcie – dioda nie świeci: funkcja nieaktywna
- przytrzymanie przez 3s – dioda pulsuje: aktywny tryb czasowy kominek

6. Przycisk włącz / wyłącz harmonogram

- dotknięcie
 - dioda świeci: harmonogram włączony. Praca rekuperatora w oparciu o harmonogram
 - dioda pulsuje: harmonogram włączony. Praca rekuperatora wykracza poza okres harmonogramu i aktywowany zostaje ostatnio używany bieg.
- dotknięcie – dioda nie świeci: harmonogram wyłączony

Instrukcja obsługi

- Przytrzymanie przez 6s: kasowania alarmu i resetowanie czasu pracy filtra (1 - pulsująca dioda Alarm)

7. Przycisk zmiana biegu w dół

- dotknięcie: zmiana biegu w dół
- przytrzymanie przez 6s: wyłączenie systemu Active Flow Control. Zmiana sygnalizowana jest pulsowaniem diod (funkcja dostępna w wersji Comfort Plus).

8. Diody LED sygnalizujące numer aktywnego biegu

- diody nie świecą: pauza lub rekuperator wyłączony,
- diody świecą: rekuperator pracuje wentylując pomieszczenia. Ilość diod oznacza numer biegu.

9. Przycisk zmiana biegu w górę

- dotknięcie: zmiana biegu w górę
- przytrzymanie przez 6s: włączenie systemu Active Flow Control. Zmiana sygnalizowana jest pulsowaniem diod (funkcja dostępna w wersji Comfort Plus)

4.3. Montaż Panelu VC SCP

Panel ten przeznaczony jest do montażu wewnątrz budynku. Panelu nie można używać w warunkach wystąpienia kondensacji pary wodnej i należy chronić go od działania wody.



Informacja

Przy doborze przewodu łączącego panel z regulatorem należy zastosować regułę, aby rezystancja jednej żyły w przewodzie nie była większa niż 8 Ω oraz całkowita długość przewodu nie była większa od 100 m. Wraz ze zwiększaniem długości przewodu powinien być zwiększany jego przekrój.



Informacja

Nie można prowadzić przewodu łączącego panel z regulatorem razem z kablami sieci elektrycznej budynku. Przewód nie powinien przebiegać również w pobliżu urządzeń emitujących silne pole elektromagnetyczne.

Montaż panelu powinien przebiegać zgodnie z poniższymi wytycznymi. W pierwszej kolejności należy przymocować ramkę montażową panelu w wybranym miejscu ściany, z zachowaniem odpowiedniego jej położenia (UP).

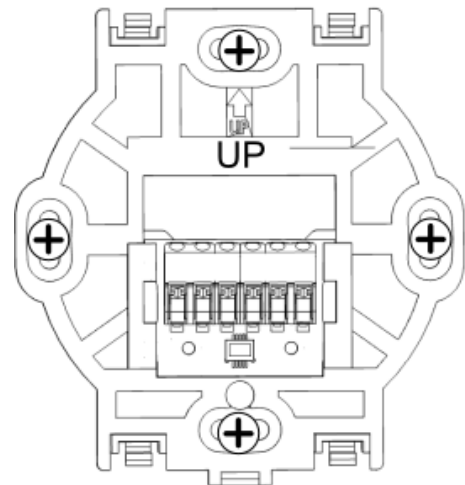

Następnie przytwierdzić panel do ramki montażowej z wykorzystaniem zatrzasków.

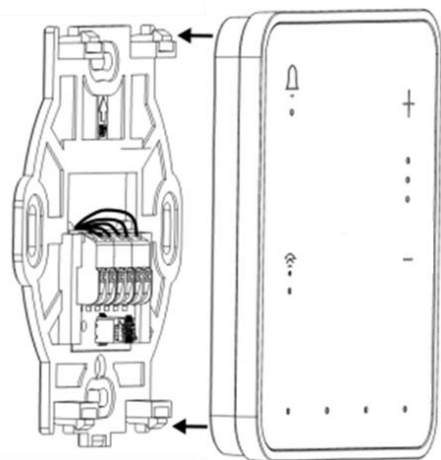

Oznaczenie złączy.

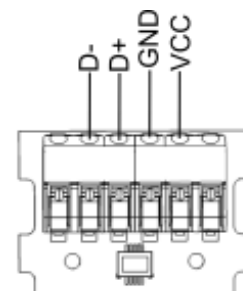

Instrukcja obsługi

Po włączeniu zasilania regulatora na panelu w kolejności włączają się diody LED przycisków  co oznacza ładowanie oprogramowania. Ładowanie trwa to ok. 10 sekund. Jeśli ten czas jest znacznie dłuższy to należy sprawdzić poprawność podłączenia żył D+, D- przewodu transmisji łączącego panel z regulatorem. Aby odłączyć panel od powierzchni montażowej należy wsunąć płaski element np. wkrętak we wskazaną szczelinę ramki montażowej. Spowoduje to odpięcie zatrzasków ramki montażowej i umożliwi odłączenie panelu.

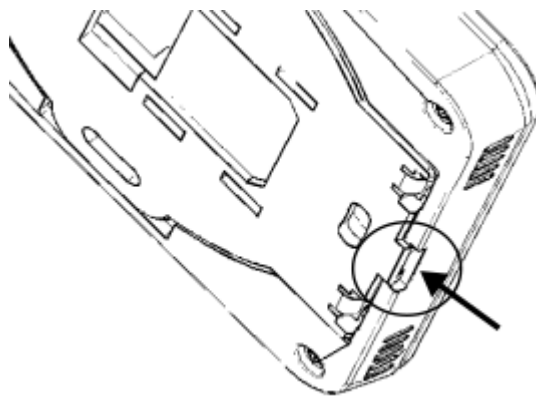

4.4. Przygotowanie urządzenia do uruchomienia

4.4.1

Upewnij się, że w urządzeniu nie znajdują się żadne niepożądane przedmioty, a drzwi zostały prawidłowo zamknięte i zabezpieczone śrubami (nr.9). Pokrywy filtrów (nr. 2, 8) również należy zamocować w drzwiach rekuperatora tak aby nie wystawały poza ich powierzchnię.

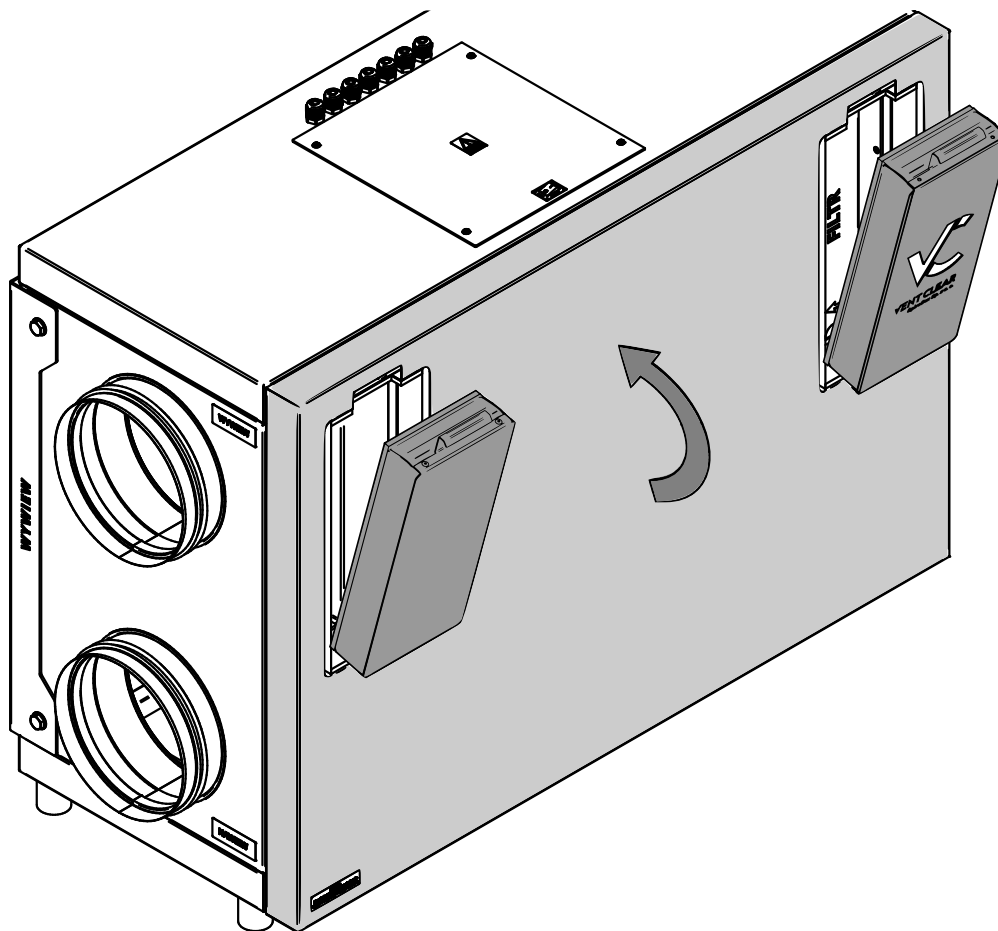

Instrukcja obsługi

4.4.2

Przełącz włącznik na pozycję „I”. Przycisk włącznika powinien zaświecić się na kolor zielony.

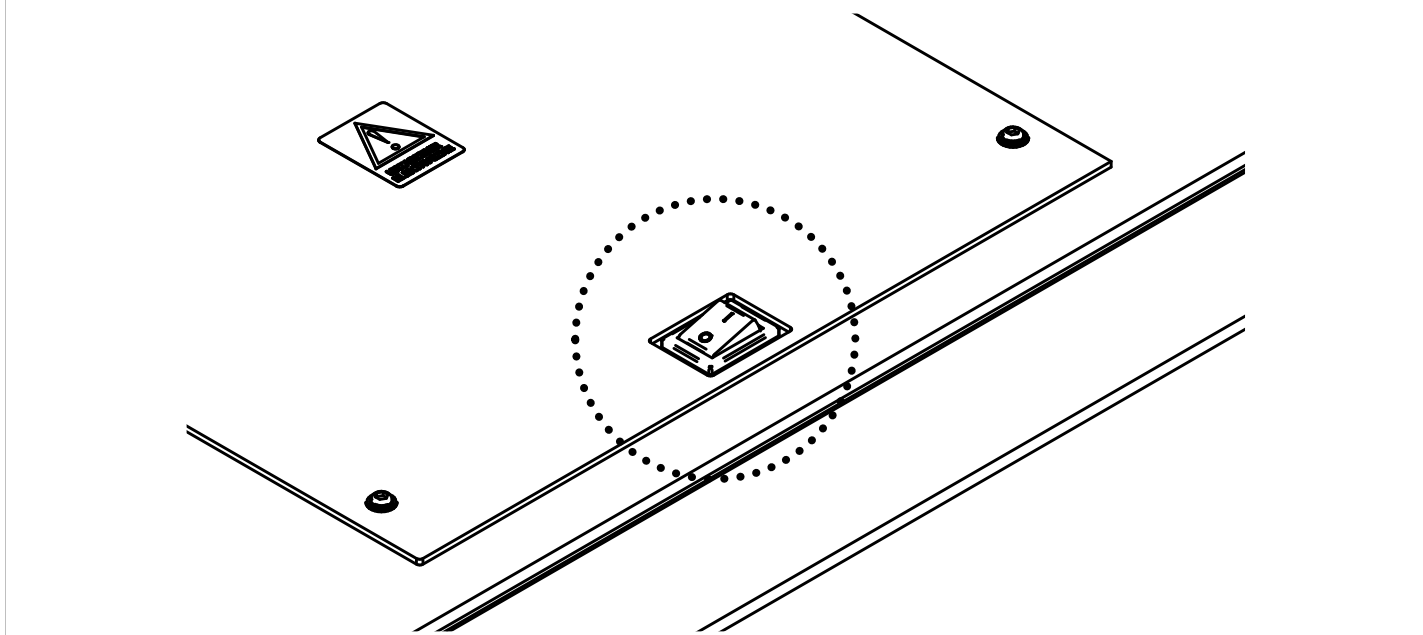

4.5. Uruchomienie urządzenia

Po wykonaniu powyższych czynności urządzenie może zostać uruchomione. Panel VC SCP zapewnia dostęp jedynie do podstawowych funkcji. Dostęp do zaawansowanych ustawień i funkcji możliwy jest po połączeniu rekuperatora z urządzeniem mobilnym wyposażonym w system android. Do połączenia należy wykorzystać aplikację mobilną VENT CLEAR app. Aplikacja przeznaczona jest na urządzenia z systemem android od wersji 8.0.

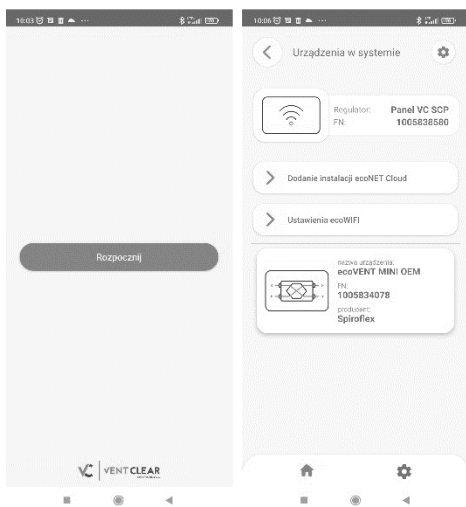

Informacja

Pobierz aplikację VENT CLEAR app z Sklepu Play lub bezpośrednio skanując kod QR i zainstaluj na urządzeniu wyposażonym w system android.



Google Play



Zainstalowana aplikacja na urządzeniu mobilnym wymaga stałego połączenia Bluetooth z panelem VC SCP. Panel zapewnia podstawową obsługę rekuperatora i umożliwia

Instrukcja obsługi

połączenie do lokalnej sieci Wi-Fi - po wykonaniu konfiguracji sieci Wi-Fi przez aplikację mobilną, ale tylko w połączeniu przez Bluetooth. Połączenie do lokalnej sieci Wi-Fi umożliwia pełną obsługę i konfigurację online regulatora przez serwis internetowy:





ecoNET





www.econetcloud.eu

Podstawowa obsługa rekuperatora następuje przez dotyk wybranego przycisku funkcyjnego panelu. Symbole przycisków i sygnalizacja diodowa LED oznaczają:

 - sygnalizacja wyłączenia (LED przycisku nie świeci) lub włączenia (LED przycisku świeci przez 1 sek.) pracy rekuperatora. Praca włączonego rekuperatora jest sygnalizowana również przez diody LED np. wybranego biegu wentylatorów lub trybu harmonogramów,

 BOOST 1,  BOOST 2 włączenie (LED przycisku świeci) lub wyłączenie funkcji czasowej (LED przycisku nie świeci). Przytrzymanie któregoś przycisku BOOST przez 3 sek. włącza lub wyłącza Tryb kominek.

 włączenie (LED przycisku włączona) lub wyłączenie (LED przycisku wyłączona) funkcji harmonogramu czasowego. Przytrzymanie przycisku przez 6 sek. powoduje resetowanie czasu pracy filtra i czasu jego wymiany,



 ,  zmiana biegu. Przytrzymanie przycisku  przez 6 sek. powoduje zmianę regulacji pracy centrali na AFC. Przytrzymanie przycisku  przez 6 sek. powoduje zmianę regulacji pracy centrali na standardową,



 sygnalizacja aktywnych zdarzeń z centrali wentylacyjnej. Alarm aktywny – LED świeci, Zabrudzony filtr – LED pulsuje,

 aktywne połączenie przez Wi-Fi do serwisu internetowego lub przez Bluetooth.

4.6. Konfiguracja połączenia do sieci Wi-Fi

Konfiguracja połączenia do sieci Wi-Fi powinna przebiegać zgodnie z poniższymi wytycznymi.

- należy założyć konto w serwisie www.econetcloud.eu i zalogować się.
- przytrzymać przycisk  panelu pokojowego przez 6 sek., aby włączyć funkcję Bluetooth. Dioda  powinna pulsować,
- zainstalować dedykowaną aplikację mobilną VENT CLEAR app i uruchomić ją na urządzeniu mobilnym wraz z obsługą Bluetooth,
- W aplikacji mobilnej wyszukać rekuperator do połączenia i potwierdzić to połączenie. Nazwa urządzenia to: Panel VC SCP,
- Należy wejść w pozycję Dodanie instalacji ecoNET Cloud i postępować zgodnie ze wskazaniem do końca konfiguracji,
- Odczekać kilkanaście sekund aż panel ponownie się uruchomi i zostanie wyłączona funkcja Bluetooth i włączona funkcja Wi-Fi, w której:

- jeśli dioda LED  świeci, to oznacza aktywne połączenie do sieci Wi-Fi i do serwisu internetowego,
- jeśli dioda LED  nie świeci, to nie ma połączenia do sieci Wi-Fi,
- jeśli dioda LED  pulsuje powoli (wolniej niż przy aktywnej funkcji Bluetooth), to oznacza, że zostało ustanowione połączenie do sieci Wi-Fi, ale nie ma do serwisu internetowego.

4.7. Opis funkcji dla serwisu ecoNET Cloud

Pełna konfiguracja i obsługa centrali wentylacyjnej z poziomu serwisu ecoNET Cloud. Poniżej opisane funkcje znajdują się w większości również w aplikacji VENT CLEAR app.

Instrukcja obsługi

4.7.1. Lista instalacji

Lista podłączonych urządzeń do serwisu ecoNET Cloud.

4.7.2. Ekran główny

Zawiera podstawowe informacje na temat parametrów powietrza oraz pracy rekuperatora. Składa się z listy rozwijanej zawierającej podstawowe dane oraz kafelków do szybkiej zmiany parametrów pracy urządzenia.

- a) **ikona temperatury.** Zawiera informację o temperaturach na poszczególnych kanałach rekuperatora,
- b) **ikona wymiana filtrów.** Przedstawia ilość dni do okresowej wymiany filtrów,
- c) **ikona bypass.** Sygnalizuje stan pracy przepustnicy bypass,
- d) **ikona nawiew / wywiew.** Bieżąca moc wentylatora nawiewu, wywiewu lub odczytana ilość przepływającego powietrza,
- e) **ikona wilgotność pomieszczenia.** Wilgotność pomieszczenia odczytana przez zdefiniowany czujnik
- f) **ikona stanu pracy:**
 - **praca:** rekuperator, uwzględniając nastawy zadane przez użytkownika, steruje pracą wentylacji dążąc do uzyskania w pomieszczeniu temperatury komfortu,
 - **odzysk ciepła:** rekuperator, pomimo niskiej temperatury powietrza pobieranego z zewnątrz, dąży do utrzymania w pomieszczeniu temperatury komfortu wykorzystując w pierwszej kolejności odzysk ciepła w wymienniku. Następnie wybiera źródło o najwyższej temperaturze powietrza (np.: standardowa czerpnia lub GWC), a następnie, w zależności od spełnienia warunków, uruchamia opcjonalną nagrzewnicę wtórną,
 - **chłodzenie:** rekuperator, pomimo wysokiej temperatury powietrza pobieranego z zewnątrz, dąży do utrzymania w pomieszczeniu temperatury komfortu wykorzystując w pierwszej kolejności odzysk chłodu w wymienniku. Następnie w tym celu wybiera źródło o najniższej temperaturze powietrza (np.: standardowa czerpnia, GWC lub pompa ciepła wraz z otwarciem przepustnicy bypass), a następnie, w zależności od spełnienia warunków, uruchamia opcjonalną chłodnicę,
- **antydzimowanie:** rekuperator poprzez zmianę prędkości wentylatorów zapobiega zamarznięciu wymiennika,
- **pausa:** rekuperator zatrzymuje pracę centrali wentylacyjnej, działają tylko funkcje ochronne,
- **chłodzenie nagrzewnicy:** rekuperator przez określony czas podtrzymuje pracę wentylatora nawiewu w celu schłodzenia nagrzewnicy elektrycznej,
- **Odwadnianie:** rekuperator poprzez chwilową zmianę prędkości wentylatorów usuwa wodę z wymiennika ciepła.
- g) **ikona nagrzewnicy wtórnej / chłodnicy.** Ikona ta pojawia się w momencie podłączenia i konfiguracji ww. urządzeń do rekuperatora,
- h) **kafelek aktualny bieg.** Umożliwia zmianę Głównego trybu pracy, którym są biegi 1, 2, 3 a co za tym idzie intensywności wentylacji oraz zatrzymanie pracy rekuperatora,
- i) **kafelek BOOST 1.** Uruchamia czasowy tryb pracy BOOST 1,
- j) **kafelek BOOST 2.** Uruchamia czasowy tryb pracy BOOST 1,
- k) **kafelek kominek.** Uruchamia czasowy tryb pracy Kominek,
- l) **kafelek temp. komfortu biegu.** Umożliwia zmianę temperatury komfortu w pomieszczeniach, do których ma dążyć rekuperator,
- m) **stan pracy centrali.** Włączenie lub wyłączenie pracy rekuperatora,
- n) **tryb pracy.** Wybór między ręcznym wyborem danego biegu a harmonogramem, który wykonuje to w oparciu o wcześniej zdefiniowany plan,
- o) **harmonogram.** Ustawienia harmonogramu.

4.7.3. Parametry urządzeń.

Zawiera pełne informacje na temat urządzeń oraz dostęp do zaawansowanych ustawień w tym serwisowych.

- a) **Informacje.** Zawiera informacje o stanie pracy rekuperatora.
- b) **tryby pracy.** Zbiór parametrów pracy rekuperatora z możliwością ich modyfikacji.

Instrukcja obsługi

- **stan pracy centrali.** Włączenie lub wyłączenie pracy rekuperatora,
 - **tryb pracy centrali.** Wybór między ręcznym wyborem danego biegu a harmonogramem, który wykonuje to w oparciu o wcześniej zdefiniowany plan,
 - **aktualny bieg.** Główny tryb pracy – bieg 1, 2, 3: ustawia pracę rekuperatora wg. zdefiniowanej mocy wentylatorów lub ilości przepływającego powietrza i zadanej temperatury komfortu,
 - **tryby czasowe.** Umożliwia podgląd oraz włączeni lub wyłączenie danego trybu czasowego,
 - **bypass.** Zmiana sposobu pracy bypassu. Do dyspozycji jest praca w trybie automatycznym w oparciu o temperatury, otwarty oraz zamknięty,
 - **obsługa czujnika wilgotności.** Włączenie lub wyłączenie odczytu poziomu wilgotności oraz pracy rekuperatora w oparciu o czujnik,
 - **obsługa czujnika CO2.** Włączenie lub wyłączenie odczytu poziomu CO2 oraz pracy rekuperatora w oparciu o czujnik. Pozycja widoczna w sytuacji wyposażenia rekuperatora w ww. czujnik,
 - **tryb blokowania nagrzewnicy / chłodnicy.** Pozycja umożliwia ręczne zablokowanie pracy chłodnicy lub nagrzewnicy wtórnej, jeśli są podłączone do rekuperatora:
 - **blokada nagrzewnicy:** blokuje pracę nagrzewnicy wtórnej,
 - **blokada chłodnicy:** blokuje pracę chłodnicy oraz otwarcia bypass w trybie automatycznym,
 - **tryb automatyczny:** uruchomienie danej blokady w trybie automatycznym w oparciu o zadane parametry oraz temperaturę czepni.
- c) **ustawienia trybów pracy.** Zbiór parametrów pracy rekuperatora z możliwością modyfikacji ich wartości.
- **biegi.** Zmiana mocy wentylatorów lub przepływu powietrza i temperatury komfortu dla danego biegu,
 - **tryby czasowe.** Zmiana mocy wentylatorów lub przepływu powietrza, czasu trwania oraz sposobu pracy dla danego trybu BOOST i kominek,
 - **blokada nagrzewnicy / chłodnicy.**
 - **Załączenie blokady chłodnicy:** wartość temperatury czepni, po niższej której uruchamia się automatycznie blokada pracy chłodnicy i bypassu w trybie automatycznym,
 - **histereza załączenia blokady nagrzewnicy:** wartość temperatury, która po dodaniu do temperatury blokowania chłodnicy uruchomi w trybie automatycznym blokadę nagrzewnicy wtórnej jednocześnie wyłączając blokadę pracy chłodnicy,
 - **czujniki wiodące regulacji parametrów powietrza.** Parametry obsługi czujnika wilgotności i CO2
 - **czujnik wilgotności**
 - **normalny poziom wilgotności.** Optymalny poziom wilgotności dla użytkownika,
 - **histereza poziomu wilgotności.** Wartość, która po dodaniu do normalnego poziomu wilgotności zwiększa przepływ lub wysterowanie wentylatorów w celu zwiększenia intensywności wentylacji i szybszego usunięcia wilgoci, z budynku. Jest to również wartość, która po odjęciu od normalnego poziomu wilgotności zmniejsza przepływ lub wysterowanie wentylatorów w celu zmniejszenia intensywności wentylacji, aby zapobiec wysuszeniu powietrza w budynku,
 - **czujnik CO2**
 - **normalne stężenie CO2.** Maksymalny poziom CO2 dla użytkownika, po przekroczeniu którego następuje zwiększenie wysterowania wentylatorów lub przepływu powietrza w celu zwiększenia intensywności wentylacji i szybszego usunięcia wilgoci z budynku,
 - **histereza stężenia CO2.** Wartość, która po odjęciu od Normalnego stężenia CO2 przywraca pracę wentylatorów do normalnego poziomu,
 - **zmiana przepływu powietrza / wysterowania wentylatorów.** Wartość o jaką wzrośnie wysterowanie wentylatorów lub przepływ powietrza po przekroczeniu Normalnego stężenia CO2,
 - **czujnik wiodący regulacji temperatury.** Czujnik wskazujący daną temperaturę, który brany jest pod uwagę przez rekuperator do zmiany parametrów pracy. Temperatura z tego czujnika porównywana jest

Instrukcja obsługi

z temperaturą komforty i dzięki temu rekuperator wie czy ma uruchomić np.: tryb grzania czy chłodzenia budynku,

- **rodzaj regulacji.** Wybór między standardowym systemem sterowania, a Active Flow Control. Standardowy system zakłada ręczną regulację mocy wentylatorów, a AFC zadanie ilości powietrza i automatyczną regulację mocy wentylatorów,

d) **filtry.** Resetowanie czasu pracy filtrów oraz możliwość zmiany ilości dni do alarmu o konieczności wymiany filtrów w zakresie 0-180 dni.

4.7.4.  **Wykresy.** Informacje na temat parametrów powietrza i pracy rekuperatora w danym przedziale czasu.

4.7.5.  **Powiadomienia.** Historia komunikatów i alarmów.

4.7.6.  **Ustawienia instalacji.** Podgląd do parametrów aktualnie obsługiwanych urządzeń, danych teleadresowych użytkownika, uprawnień serwisowych oraz aktualizacja oprogramowania.

4.7.7.  **Ustawianie języka.** Umożliwia zmianę języka instalacji serwisu ecoNET Cloud

4.7.8.  **Ustawienia danych użytkownika i konta.**

4.7.9.  **Wylogowanie z konta**

4.7.10. Opis funkcji pozostałych

a) System Active Flow Control (Stały przepływ - AFC)

System dostępny jest wyłącznie w wersji rekuperatora Comfort Plus. Jest to rozwiązanie zrównoważonej wentylacji polegającej na regulacji przepływu w kanałach wentylacyjnych. Funkcja pozwala na zwiększenie sprawności odzysku ciepła oraz uodpornienie układu na zmiany oporów przepływu powietrza mogące wynikać z:

- zabrudzenia filtrów,
- zabrudzeniem lub zawilgoceniem wymiennika,

- uruchomieniem przepływu powietrza przez gruntowy wymiennik ciepła.

b) Bypass

Bypass zawiera ustawienia związane z bypassem i umożliwia wybranie rodzaju sterowania dla przepustnicy bypass wymiennika ciepła. Przepustnica bypass może być na stałe otwarta (opcja otwarty: brak odzysku ciepła, stałe zamknięta (opcja zamknięty) lub w trybie auto (opcja auto), podczas trwania, którego będzie otwierana w zależności od spełnienia warunków otwarcia. W czasie otwarcia bypassu pomieszczenia wewnętrzne mogą być schładzane do temperatury komfortu z wykorzystaniem chłodniejszego powietrza pochodzącego z zewnątrz budynku.

c) Obsługa GWC

Rekuperator jest przystosowany do obsługi gruntowego wymiennika ciepła (GWC), jeśli jest on częścią systemu wentylacji. Wykorzystuje się tutaj temperaturę gruntu, która przez znaczną część roku jest korzystniejsza niż temperatura powietrza zewnętrznego.

Parametr Ustawienia GWC umożliwia wybranie trybu pracy dla GWC:

- Zamknij: rekuperator wyłącza pompę glikolu lub zamyka przepustnicę odcinając przepływ powietrza przez GWC.
- Otwórz: rekuperator włącza pompę glikolu lub otwiera przepustnicę powietrza na przewodzie GWC.
- Auto - rekuperator włącza lub wyłącza GWC w zależności od nastaw zadanych przez użytkownika, temperatury zewnętrznej i temperatury GWC. Uruchomienie może wystąpić w dwóch trybach: w trybie grzania: włączenie zimowe oraz w trybie chłodzenia: włączenie letnie. Uruchomienie GWC zimowe nastąpi, jeśli temperatura zewnętrzna spadnie poniżej wartości parametru Temperatura otwarcia zimowego i jednocześnie temperatura czujnika GWC będzie wyższa od temperatury z czujnika temperatury zewnętrznej. Otwarcie letnie nastąpi, jeśli temperatura zewnętrzna wzrośnie powyżej wartości parametru Temperatura otwarcia letniego i jednocześnie temperatura czujnika GWC będzie niższa od temperatury z czujnika temperatury zewnętrznej.

Instrukcja obsługi



Informacja

Wartość temperatury zewnętrznej jest mierzona przez czujnik temperatury zamontowany na wlocie czerpni.

W przypadku braku podłączonego czujnika temperatury GWC lub wyłączeniu jego obsługi z poziomu menu instalatora regulacja GWC będzie uzależniona tylko od wskazań czujnika temperatury zewnętrznej. Dodatkowe ustawienia regulacji:

- Maksymalny czas otwarcia – maksymalny czas otwarcia przepustnicy GWC. Po tym czasie zostanie uruchomiona procedura regeneracji GWC.
- Czas regeneracji – czas trwania regeneracji GWC. W czasie regeneracji przepustnica GWC pozostaje zamknięta.
- Ręczne uruchamianie – ręczne uruchamianie regeneracji bez czekania na spełnienie warunku temperaturowego i czasowego.

5. Konserwacja i zalecenia serwisowe

Konserwacja rekuperatora polega na utrzymywaniu urządzenia w ogólnej czystości, regularnej kontroli i wymianie filtrów.

5.1. Kontrola stanu zabrudzenia filtrów

- Filtry należy wymieniać w momencie ich zabrudzenia. Okres użytkowania filtrów uzależniony jest od zanieczyszczenia powietrza, które przez urządzenie przepływa.
- Maksymalny okres użytkowania filtrów wynosi 180 dni.
- Kontrola stanu zabrudzenia filtrów powinna zostać przeprowadzona minimalnie raz na 3 miesiące.
- Urządzenie zostało wyposażone w sygnalizację przypominającą o konieczności wymiany filtrów.

Informacja pojawia się na panelu pulsującą diodą  oraz w informacjach serwisu ecoNETcloud.eu

- Jeżeli urządzenie pracuje w zanieczyszczonym środowisku kontrolę należy przeprowadzić raz na miesiąc.

5.2. Procedura wymiany filtrów

Rekuperator zgłasza potrzebę wymiany filtrów wentylacji na kilka sposobów:

- panel VC SCP: dioda LED sygnalizująca alarm pulsuje ,
- serwis ecoNETcloud.eu.

MENU → Ekran główny → Rozwijana lista informacji. Ikona filtrów sygnalizuje zmianą koloru na czerwony oraz wskazaniem ilości dni do wymiany,

MENU → Ekran główny.

Pojawia się **kafelek** filtrów umożliwiający zresetowanie czasu ich pracy (wymianę),

MENU > Parametry urządzeń → Menu użytkownika → Informacje → Filtry informacje.

Ekran zawiera informacje o stopniu zużycia filtrów oraz ilość dni do wymiany

5.3. Wymiana filtrów



Ostrzeżenie

Przed wymianą filtrów tj. otwarciem drzwi rewizyjnych należy wyłączyć pracę urządzenia.

Instrukcja obsługi

5.3.1

Otwórz pokrywę filtrów i wyjmij je odchylając je delikatnie i unosząc do góry.

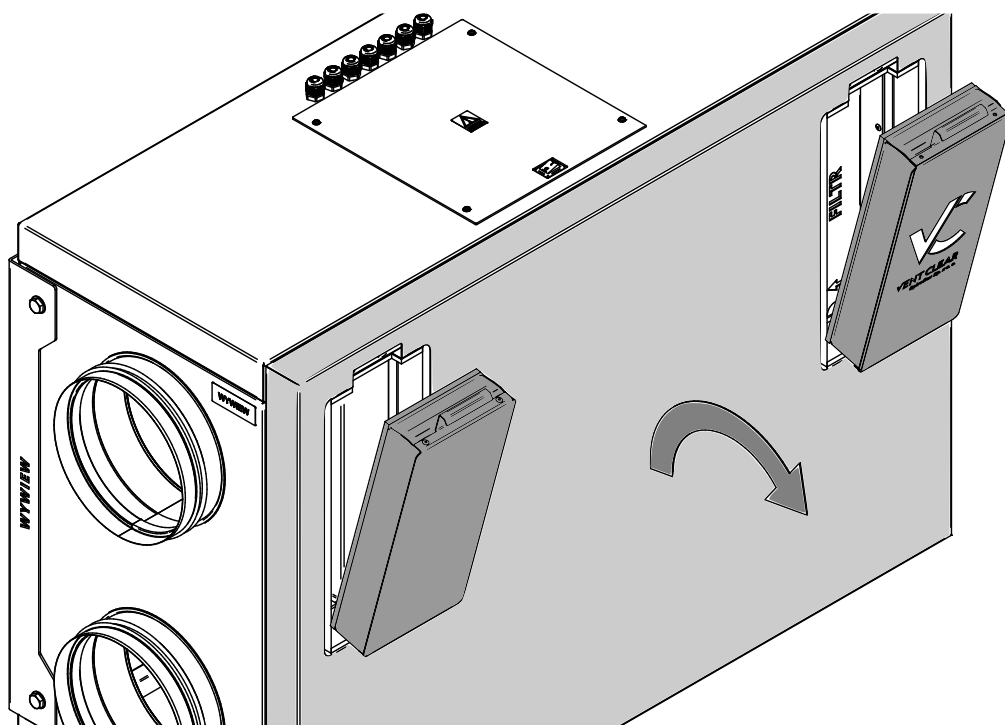

5.3.2

Wyjmij ostrożnie kasety z filtrami czerpni i wywiewu.

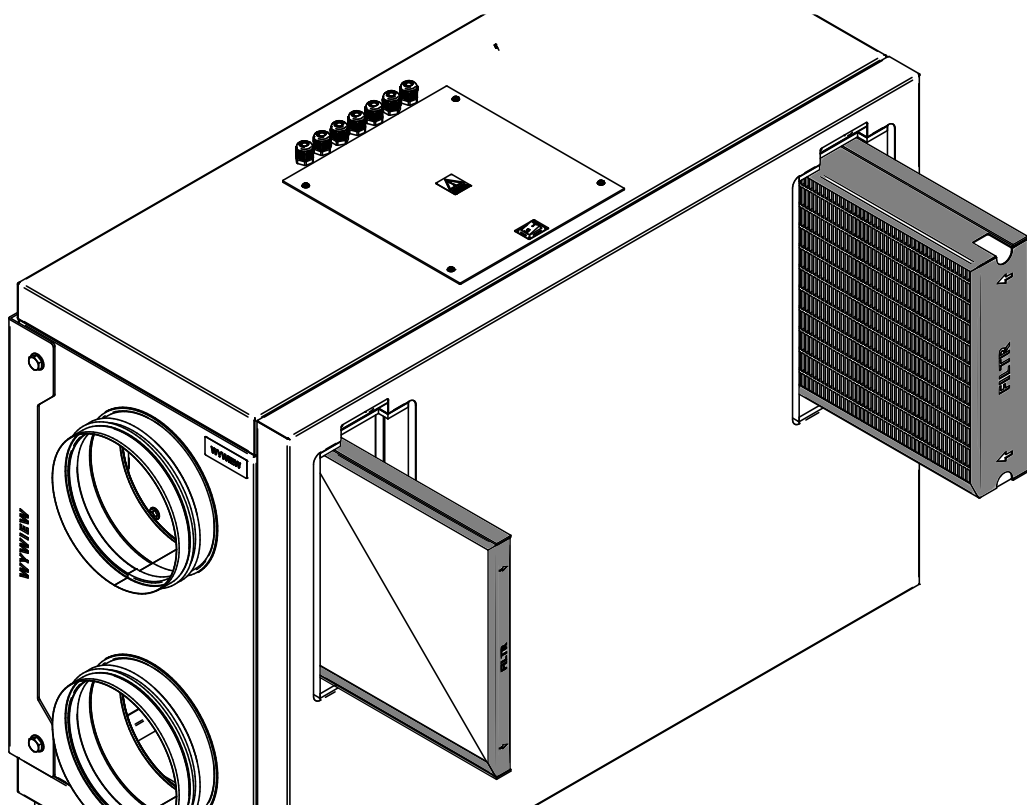

Instrukcja obsługi

5.3.3

Zdemontuj pręty mocujące matę filtracyjną i wymień ją na nową. Stalowa kasetka filtra wywiewu jest wielorazowego użytku i nie należy jej wymieniać. Po umieszczeniu nowej włókniny zabezpiecz ją ponownie prętami.

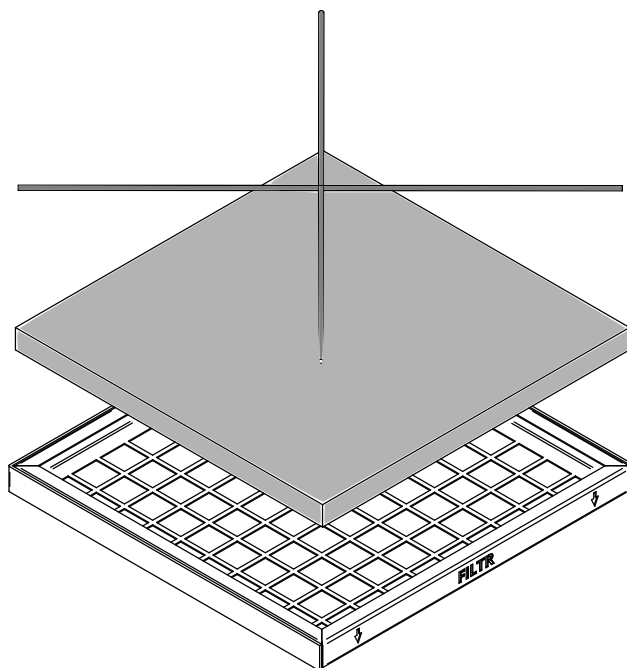

5.3.4

Wymij filtr dokładny z kasety zestawu filtrującego czepni. Stalowa kasetka filtra czepni jest wielorazowego użytku i nie należy jej wymieniać. Montaż nowego filtra dokładnego wykonaj w odwrotnej kolejności przy wcześniejszej wymianie maty filtracyjnej.

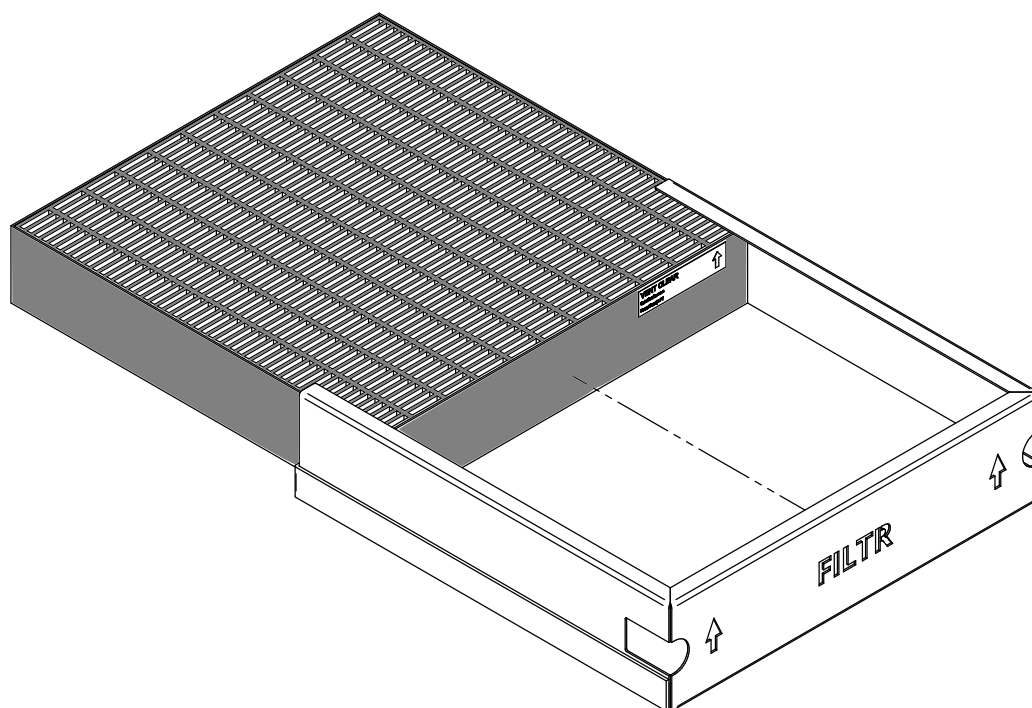

Instrukcja obsługi

5.3.5

Wyjmij matę filtracyjną z kasety zestawu filtrującego czepni. Stalowa kaseca filtra czepni jest wielorazowego użytku i nie należy jej wymieniać. Montaż nowej maty wykonaj w odwrotnej kolejności.

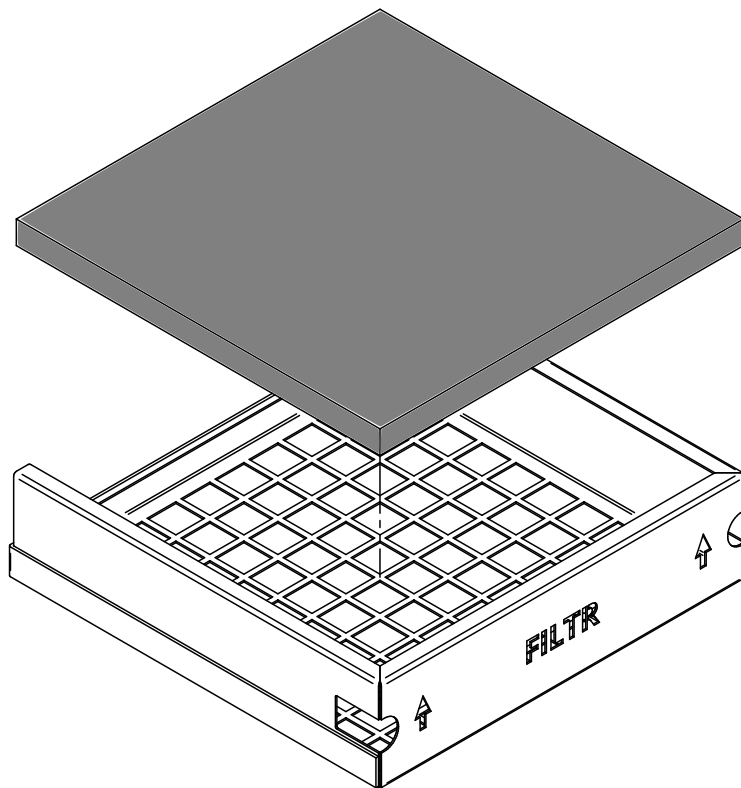

5.3.6

Kasety filtracyjne włóż z powrotem do odpowiednich gniazd w rekuperatorze.

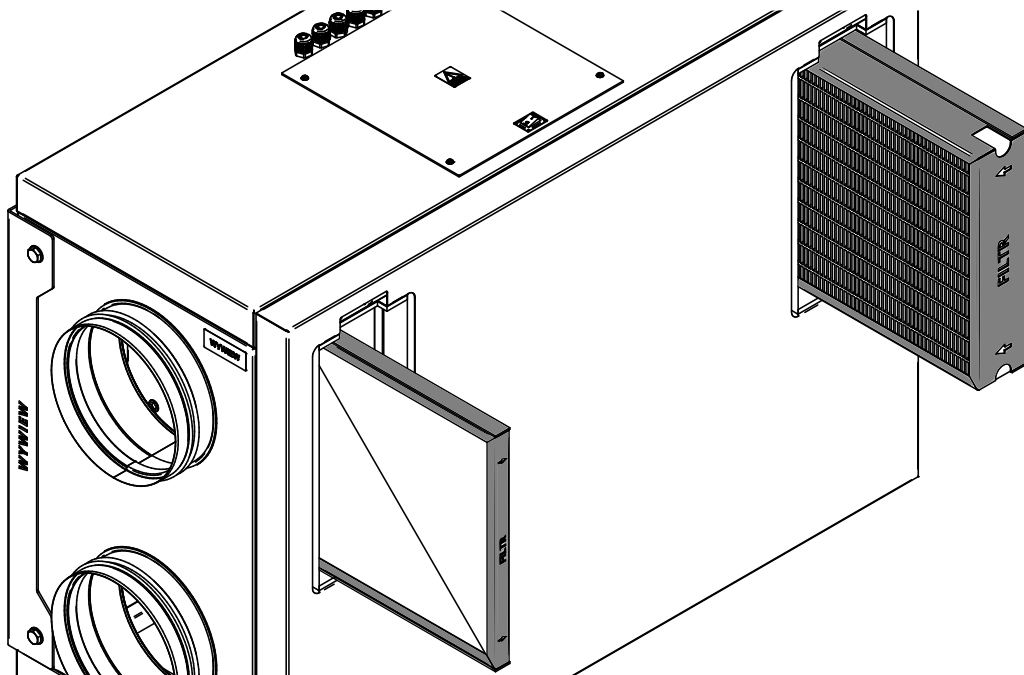

Instrukcja obsługi

5.3.7

Filtry należy umieszczać zgodnie ze strzałką, która oznacza kierunek ruchu powietrza w kierunku środka rekuperatora. Kasetę filtra wstępnego wywiewu powinna zostać umieszczona tak aby pręty zabezpieczające matę filtracyjną znajdowały się od strony króćca przyłączeniowego (z lewej strony).

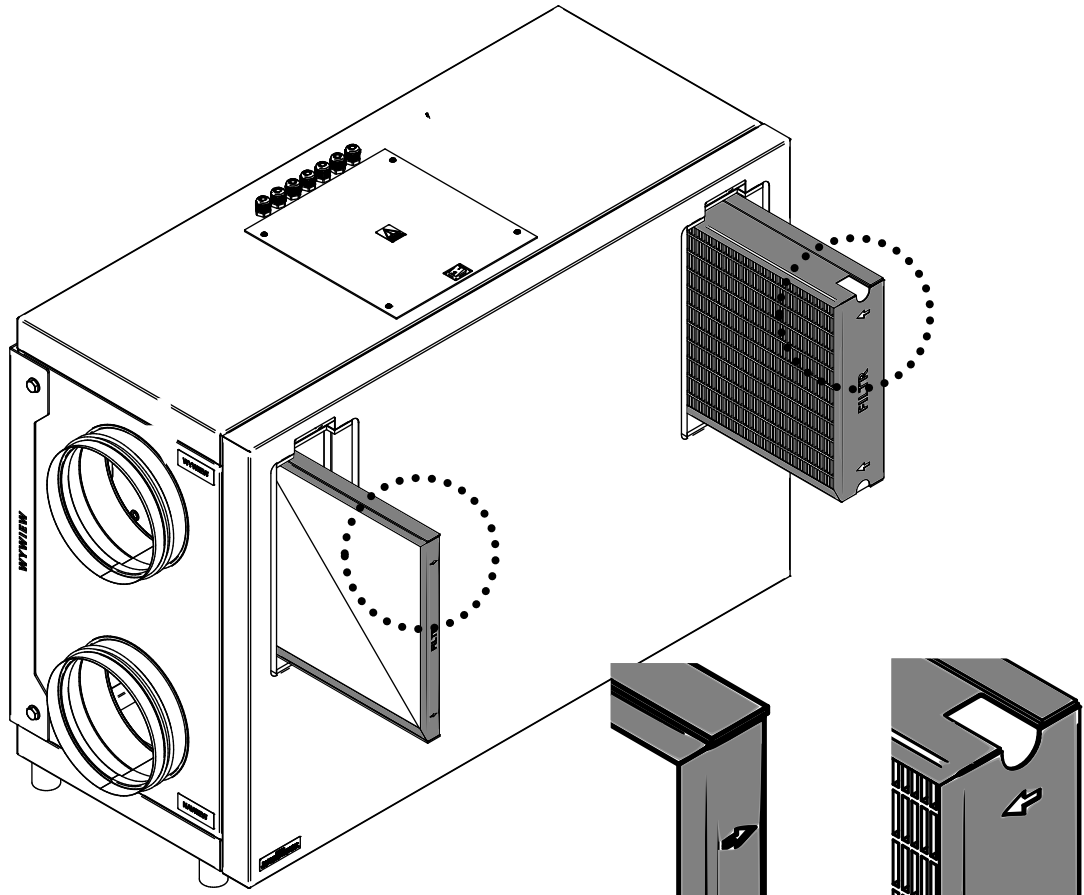

Po zakończeniu czynności z wymianą filtrów należy zresetować czas ich pracy. W tym celu zamknij pokrywy filtrów, uruchom pracę urządzenia i przejdź do poniższych czynności:

Zaloguj się do serwisu www.econetcloud.eu.

Wejdź do: Menu → Ekran główny



Kliknij kafelek: **Resetowanie czasu pracy filtrów** i potwierdź wymianę filtrów.



Alternatywnym sposobem wymiany filtrów jest resetowanie czasu ich pracy bezpośrednio na panelu sterującym VC SCP.

Przytrzymaj przycisk  przez 6s. Resetowanie czasu pracy filtrów zostanie sygnalizowane pulsowaniem diody LED tego przycisku.

Instrukcja obsługi

5.4. Parametry filtrów VCH3-ZF

Lp.	Nazwa filtra	Klasa filtracji	Wymiary	Rodzaj usuwanych zanieczyszczeń
1	Pierwszy stopień filtracji: wymienna mata filtracyjna w ramce wielorazowego użytku	G3 (ISO Coarse 50%)	255x255x20	Liście, insekty, włókna tekstylne, włosy ludzkie, piasek, popiół lotny, krople wody, pyłki kwiatów, mgła
2	Drugi stopień filtracji: filtr dokładny	F7 (ePM1 55%)	255x255x45	Stopień filtracji klasy G3 oraz zarodniki, pył cementowy, większe bakterie, drobnoustroje, większe konglomeraty sadzy, pyły przemysłowe, pył PM 10, PM 2.5 oraz PM 1

6. Alarmy i monity



Informacja

Praca w stanie awaryjnym dozwolona jest wyłącznie pod nadzorem użytkownika do czasu przyjazdu serwisu i usunięcia usterki. Jeśli nadzór użytkownika nie jest możliwy to urządzenie powinno zostać odłączone od zasilania.

ALARM	MOŻLIWA PRZYCZYNA	SKUTEK ALARMU	WYŚWIETLANIE
Uszkodzony czujnik temperatury nawiewu. Uszkodzony czujnik temperatury za wymiennikiem. Uszkodzony czujnik temperatury wyrzutni. Uszkodzony czujnik temperatury czepni. Uszkodzony czujnik temperatury wywiewu. Uszkodzony czujnik temperatury gwc.	Czujnik uległ uszkodzeniu, został źle podłączony lub nieskonfigurowany.	Sygnalizacja alarmu, wyjście alarm aktywne, wstrzymanie pracy centrali.	Nieustannie od momentu odnotowania przyczyny.
Uszkodzony czujnik temperatury wiodącej.	Czujnik wiodący regulacji uległ uszkodzeniu, został źle podłączony lub nieskonfigurowany.	Sygnalizacja alarmu, wyjście alarm aktywne, wstrzymanie pracy centrali.	Nieustannie od momentu odnotowania przyczyny.
Alarm sap - zatrzymano centralę z powodu zewnętrznego sygnału.	Aktywny sygnał z centrali przeciwpożarowej.	Sygnalizacja alarmu, wyjście alarm aktywne, procedura obsługi sap.	Nieustannie po odnotowaniu przyczyny.
Zbliża się przegląd okresowy.	Zbliża się przegląd okresowy - skontaktuj się z serwisem producenta.	Sygnalizacja alarmu.	Mniej niż 3 dni do terminu przeglądu ogólnego.
Wymagany przegląd ogólny przez serwis producenta	Wymagany przegląd ogólny- skontaktuj się z serwisem producenta.	Sygnalizacja alarmu, wyjście alarm aktywne.	Do momentu wpisania przez instalatora nowego przeglądu.
Odnotowano zbyt wysoką temperaturę powietrza nawiewanego do pomieszczenia.	Odnotowano zbyt wysoką temperaturę powietrza nawiewanego do pomieszczenia.	Sygnalizacja alarmu, wyjście alarm aktywne, procedura ochrony przed zbyt wysoką temperaturą.	Nieustannie od momentu odnotowania przyczyny.
Odnotowano zbyt niską temperaturę powietrza nawiewanego.	Odnotowano zbyt niską temperaturę powietrza nawiewanego do pomieszczenia.	Sygnalizacja alarmu, wyjście alarm aktywne, procedura ochrony przed zbyt niską temperaturą.	Nieustannie od momentu odnotowania przyczyny.
Aktywny termostat nagrzewnicy wstępnej wodnej. Procedura wygrzewania.	Odnotowano sygnał od termostatu nagrzewnicy wstępnej wodnej – uruchomiono procedurę wygrzewania.	Sygnalizacja alarmu, wyjście alarm aktywne, procedura wygrzewania.	Nieustannie po odnotowaniu przyczyny.

Instrukcja obsługi

Aktywny termostat nagrzewnicy wtórnej wodnej. Procedura wygrzewania.	Odnutowano niską temperaturę bądź sygnał od termostatu nagrzewnicy wtórnej wodnej – uruchomiono procedurę wygrzewania.	Sygnalizacja alarmu, wyjście alarm aktywne, procedura wygrzewania.	Nieustannie od momentu odnotowania przyczyny.
Możliwe przegrzanie nagrzewnicy wstępnej.	Odnutowano zadziałanie termostatu nagrzewnicy elektrycznej pierwotnej. Może on wymagać zresetowania.	Sygnalizacja alarmu, wyjście alarm aktywne, procedura alarmowa nagrzewnicy elektrycznej.	Nieustannie od momentu odnotowania przyczyny.
Przegrzanie nagrzewnicy elektrycznej wstępnej - 3x zadziałanie termostatu	Wysoka temperatura nagrzewnicy elektrycznej pierwotnej – trzykrotne zadziałanie termostatu. Zbyt niski przepływ powietrza, termostat nagrzewnicy może wymagać potwierdzenia alarmu.	Sygnalizacja alarmu, wyjście alarm aktywne, procedura cyklicznego alarmu nagrzewnicy elektrycznej.	Nieustannie od momentu odnotowania przyczyny.
Możliwe przegrzanie nagrzewnicy wtórnej	Odnutowano zadziałanie termostatu nagrzewnicy elektrycznej wtórnej. Może on wymagać zresetowania.	Sygnalizacja alarmu, wyjście alarm aktywne, procedura alarmowa nagrzewnicy elektrycznej.	Nieustannie od momentu odnotowania przyczyny.
Przegrzanie nagrzewnicy elektrycznej wtórnej - 3x zadziałanie termostatu	Wysoka temperatura nagrzewnicy elektrycznej wtórnej – trzykrotne zadziałanie termostatu. Zbyt niski przepływ powietrza, termostat nagrzewnicy może wymagać potwierdzenia alarmu.	Sygnalizacja alarmu, wyjście alarm aktywne, procedura cyklicznego alarmu nagrzewnicy elektrycznej.	Nieustannie od momentu odnotowania przyczyny.
Zadziałanie termostatu nagrzewnic	Odnutowano zadziałanie termostatu jednej z nagrzewnic elektrycznych. Może on wymagać zresetowania.	Sygnalizacja alarmu, wyjście alarm aktywne, procedura alarmowa nagrzewnicy elektrycznej.	Nieustannie od momentu odnotowania przyczyny.
Trzykrotne zadziałanie termostatu nagrzewnic – wymagane potwierdzenie	Wysoka temperatura jednej z nagrzewnic elektrycznych - trzykrotne zadziałanie termostatu. Zbyt niski przepływ powietrza, termostat nagrzewnicy może wymagać potwierdzenia alarmu.	Sygnalizacja alarmu, procedura cyklicznego alarmu nagrzewnicy elektrycznej.	Nieustannie od momentu odnotowania przyczyny.
Błąd ustawień instalatorskich. Możliwe skasowanie nastaw	Skasowanie lub brak potwierdzenia nastaw w menu serwisowym.	Sygnalizacja alarmu, wyjście alarm aktywne, wstrzymanie pracy centrali	Nieustannie od momentu odnotowania przyczyny.
Błąd ustawień producenta centrali. Możliwe skasowanie nastaw	Skasowanie lub brak potwierdzenia nastaw w menu producenta.	Sygnalizacja alarmu, wyjście alarm aktywne, wstrzymanie pracy centrali.	Nieustannie od momentu odnotowania przyczyny.
Nieautoryzowane uruchomienie - urządzenie zablokowane	Nieautoryzowana próba uruchomienia urządzenia. Skontaktuj się z serwisem instalatorskim celem zdjęcia blokady.	Sygnalizacja alarmu, zatrzymanie i blokada pracy centrali.	Nieustannie od momentu. Odnotowania przyczyny.
Brak komunikacji z regulatorem	Możliwe uszkodzenie przewodu transmisji łączącego panel z regulatorem.	Sygnalizacja alarmu, Dalsza praca centrali.	Nieustannie od momentu odnotowania przyczyny.
Błąd komunikacji z czujnika ciśnienia / przepływu dla nawiew	Błąd komunikacji między regulatorem a czujnikiem wbudowanym dla kanału nawiewnego. Możliwe uszkodzenie lub niewłaściwe podłączenie czujnika.	Sygnalizacja alarmu, wyjście alarm aktywne, Dalsza praca centrali.	Nieustannie od momentu odnotowania przyczyny.
Błąd komunikacji z czujnika ciśnienia / przepływu dla wywiew	Błąd komunikacji między regulatorem a czujnikiem wbudowanym dla kanału wywiewnego. Możliwe uszkodzenie lub niewłaściwe podłączenie czujnika.	Sygnalizacja alarmu, wyjście alarm aktywne, Dalsza praca centrali.	Nieustannie od momentu odnotowania przyczyny.
Zbliża się termin wymiany filtra nawiewu	Zbliża się termin wymiany filtra – w zależności od ustawień centrali zakup filtry bądź skontaktuj się z serwisem	Sygnalizacja alarmu.	Nieustannie po odnotowaniu przyczyny, ustanie po akceptacji alarmu.
Zbliża się termin wymiany filtra wywiewu	Zbliża się termin wymiany filtra – w zależności od ustawień centrali zakup filtry bądź skontaktuj się z serwisem.	Sygnalizacja alarmu.	Nieustannie po odnotowaniu przyczyny, ustanie po akceptacji alarmu.
Zabrudzenie filtra nawiewu. Wyłącz centralę i wymień filtr	Możliwe zabrudzenie filtra na kanale nawiewnym. Należy wyłączyć centralę wentylacyjną i wymienić odpowiedni filtr.	Sygnalizacja alarmu, wyjście alarm aktywne.	Nieustannie po odnotowaniu przyczyny. Po akceptacji

Instrukcja obsługi

			alarmu następuje przejście do procedury wymiany filtrów.
Zabrudzenie filtra wywiewu. Wyłącz centralę i wymień filtr	Możliwe zabrudzenie filtra na kanale wywiewnym. Należy wyłączyć centralę wentylacyjną i wymienić odpowiedni filtr.	Sygnalizacja alarmu, wyjście alarm aktywne.	Nieustannie po odnotowaniu przyczyny. Po akceptacji alarmu następuje przejście do procedury wymiany filtrów.
Zabrudzenie filtra nawiewu. Wezwij serwis	Możliwe zabrudzenie filtra na kanale nawiewnym. Należy wezwać serwis celem wymiany filtrów powietrza.	Sygnalizacja alarmu, wyjście alarm aktywne.	Nieustannie po odnotowaniu przyczyny.
Zabrudzenie filtra wywiewu. Wezwij serwis	Możliwe zabrudzenie filtra na kanale nawiewnym. Należy wezwać serwis celem wymiany filtrów powietrza.	Sygnalizacja alarmu, wyjście alarm aktywne.	Nieustannie po odnotowaniu przyczyny.
Procedura wymiany filtrów	Aktywna jest procedura wymiany filtrów co spowodowało wstrzymanie pracy centrali.	Sygnalizacja alarmu, wstrzymanie pracy centrali.	Nieustannie po odnotowaniu przyczyny.
Tryb awaryjny – filtry zużyte	Zabrudzenie jednego z filtrów przekroczyło stan alarmowy. Należy go bezzwłocznie wymienić.	Sygnalizacja alarmu, wyjście alarm aktywne; procedura alarmowa zabrudzenia filtrów	Nieustannie po odnotowaniu przyczyny.
Brak potwierdzenia pracy wentylatora nawiewu	Możliwe uszkodzenie mechaniczne wentylatora nawiewnego. Wyłącz centralę i skontaktuj się z serwisem instalatorskim.	Sygnalizacja alarmu, wyjście alarm aktywne.	Nieustannie po odnotowaniu przyczyny.
Brak potwierdzenia pracy wentylatora wywiewu	Możliwe uszkodzenie mechaniczne wentylatora wywiewnego. Wyłącz centralę i skontaktuj się z serwisem instalatorskim.	Sygnalizacja alarmu, wyjście alarm aktywne.	Nieustannie po odnotowaniu przyczyny.
Test zabrudzenia filtrów. Nie wyłączać centrali	Aktywna jest procedura testowania stanu filtrów. Do czasu zakończenia procedury nie wolno wyłączać centrali.	Sygnalizacja alarmu.	Nieustannie po odnotowaniu przyczyny.
Błąd komunikacji z czujnikiem ecopress 1 -4	Utracono komunikację z jednym z czujników ecopress (każdy czujnik generuje osobny alarm).	Sygnalizacja alarmu.	Nieustannie po odnotowaniu przyczyny.
Błąd wewnętrzny czujnika ecopress 1 – 4	Podłączony czujnik ecopress został uszkodzony bądź błędnie skonfigurowany (każdy czujnik generuje osobny alarm).	Sygnalizacja alarmu.	Nieustannie po odnotowaniu przyczyny.

Instrukcja obsługi

7. Karta informacji technicznych wg. Dyrektywy ErP w sprawie Ekoprojektu (Ecodesign)

Nazwa lub znak towarowy dostawcy	Spiroflex Sp. z o.o.			
Identyfikator modelu	HD3HEC	HD3HECP	HD3HRC	HD3HRCP
Jednostkowe zużycie energii elektrycznej (JZE) wyrażone w warunkach klimatu umiarkowanego [kWh/(m ² /rok)]	-38,58	-38,58	-36,94	-36,94
Jednostkowe zużycie energii elektrycznej (JZE) wyrażone w warunkach klimatu chłodnego [kWh/(m ² /rok)]	-75,72	-75,72	-72,09	-72,09
Jednostkowe zużycie energii elektrycznej (JZE) wyrażone w warunkach klimatu ciepłego [kWh/(m ² /rok)]	-14,67	-14,67	-14,18	-14,18
Deklarowany typ urządzenia	System wentylacyjny przeznaczony do budynków mieszkalnych (SWM), dwukierunkowy (DSW)			
Rodzaj zainstalowanego napędu	Układ bezstopniowej regulacji prędkości obrotowej wentylatora			
Rodzaj odzysku ciepła (UOC)	Układ powietrze-powietrze (przeponowy)			
Panel sterujący	VC SCP. Wi-Fi, Bt			
Sprawność cieplna odzysku ciepła [%]	83	83	76	76
Maksymalna wartość przepływu [m ³ /h]	325	325	350	350
Pobór mocy napędu wentylatorów [W]	166	166	166	166
Poziom mocy akustycznej [dB] L _{WA}	42	42	42	42
Wartość odniesienia natężenia przepływu [m ³ /h]	228	228	245	245
Wartość odniesienia różnicy ciśnienia [Pa]	50			
Jednostkowy pobór mocy (JPM) [W/(m ³ /h)]	0,24	0,24	0,22	0,22
Czynnik rodzaju sterowania i typ sterowania	0,85; Centralne sterowanie według zapotrzebowania			
Maksymalny stopień wewnętrznych przecieków powietrza [%]	<2	<2	<2	<2
Maksymalny stopień zewnętrznych przecieków powietrza [%]	<3	<3	<3	<3
Ostrzeżenie o konieczności wymiany filtra	Czasowe przypomnienie wyświetlane na panelu sterującym oraz informacja zawarta w instrukcji obsługi			
Klasa efektywności energetycznej	A	A	A	A
Wymiary całkowite	350x900x610			
Adres strony internetowej zawierającej instrukcję montażowe	www.spiroflex.pl			

Instrukcja obsługi

7.1. Charakterystyka wydajności rekuperatora HD3

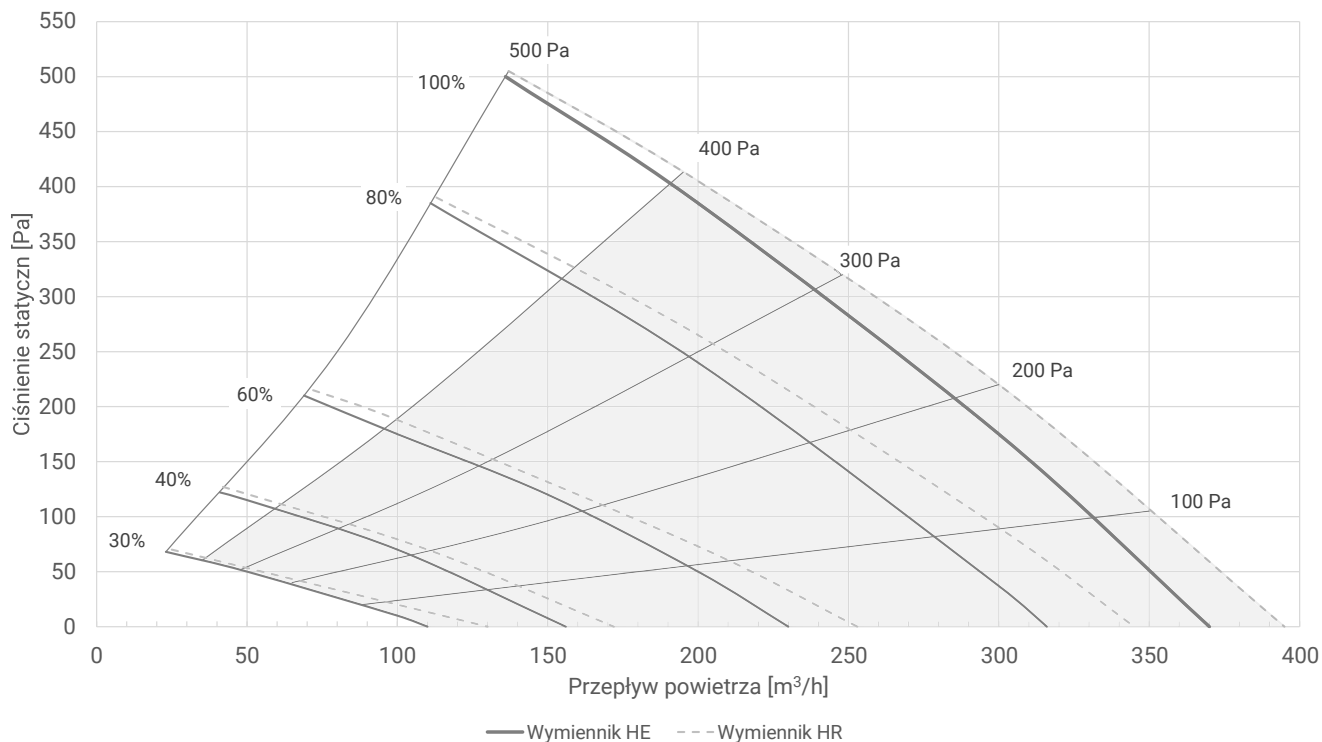

Informacje uzupełniające:

- wartości procentowe tj. 30%, 40%, 60%, 80% i 100% to przykładowe wystawienia wentylatora,
- szare pole wykresu przedstawia zalecany obszar doboru i pracy rekuperatora ze względu na wysoką sprawność wentylatorów.

7.2. Charakterystyka odzysku energii cieplnej rekuperatora HD3

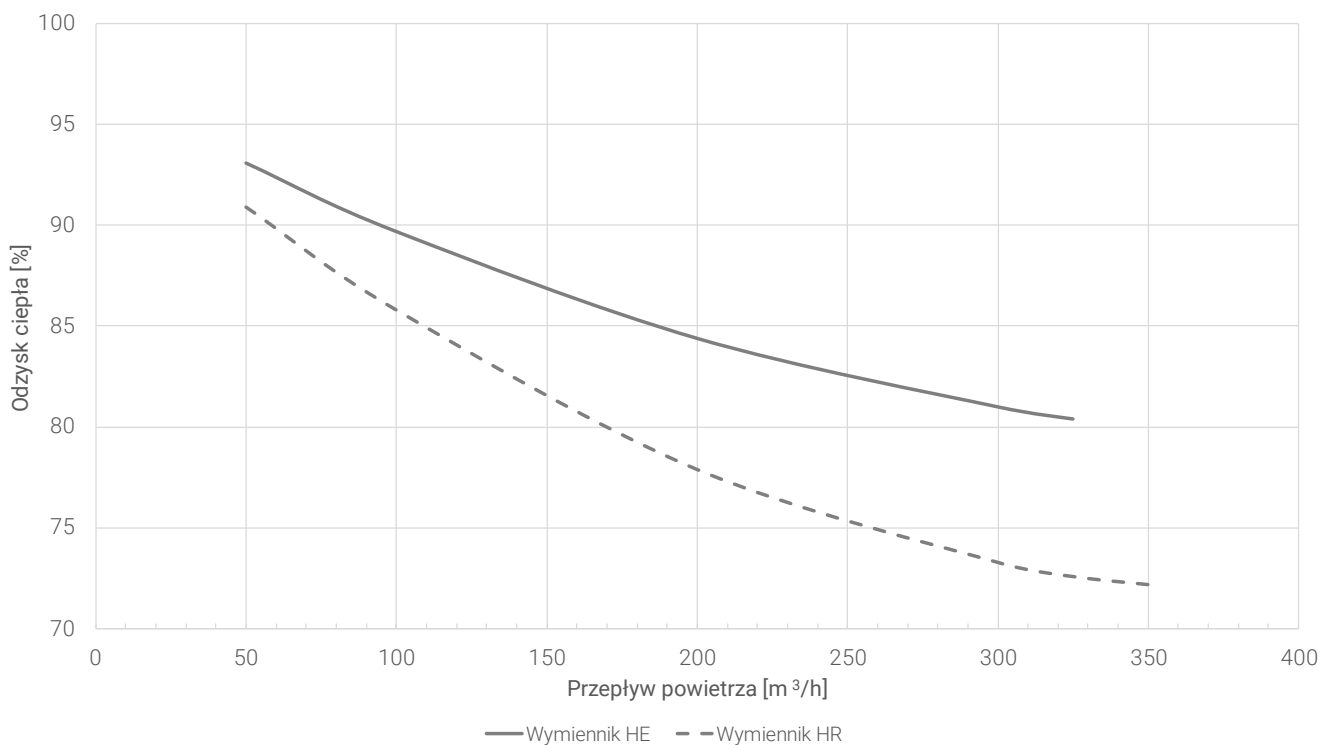

Instrukcja obsługi

8. Informacje dla użytkowników odnośnie pozbywania się zużytych urządzeń elektrycznych i elektronicznych

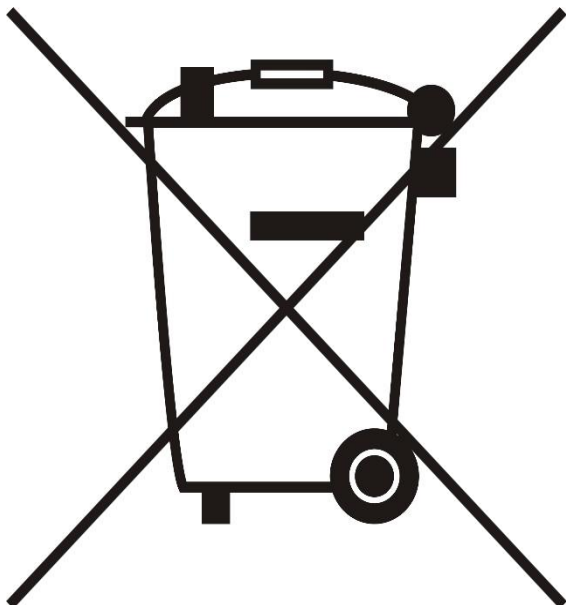

Zgodnie z zasadami firmy Spiroflex Sp. z o.o. urządzenia tj. rekuperatory zostały wytworzone z materiałów i komponentów najwyższej jakości, podlegających dalszemu przetworzeniu (recyklingowi).

Symbol ten, umieszczony na produkcie oraz w Instrukcji obsługi oznacza, że zużytego sprzętu elektrycznego i elektronicznego nie można wyrzucać razem z innymi odpadami. Sprzęt ten należy oddać do wyznaczonego punktu przyjmowania odpadów, gdzie zostaną przyjęte bez żadnych opłat i poddane procesowi przetworzenia (recyklingowi).

Prawidłowa utylizacja zużytych urządzeń pomaga chronić zasoby naturalne i zapobiega negatywnemu wpływowi na ludzkie zdrowie i środowisko, który mógłby narastać z powodu niewłaściwego składowania odpadów.

Informację o punktach utylizacji zużytego sprzętu elektrycznego i elektronicznego uzyskasz u przedstawiciela, lokalnych władz, sprzedawcy lub dystrybutora.

Instrukcja obsługi

Spiroflex Sp. z o.o.
ul. Wojska Polskiego 6e
39-300 Mielec
NIP: 817-10-00-212

Tel: (17) 788 17 70
Tel: (17) 788 17 77
Tel: (17) 788 42 59
e-mail: biuro@spiroflex.pl
www.spiroflex.pl

Serwis
Tel: (17) 743 29 84
e-mail: serwis.ventclear@spiroflex.pl